

ALBIN

20 PK

BOOTMOTOR TYPE

AD-2

DIESEL

VOOR PLEZIER- EN BEDRIJFSVAARTUIGEN

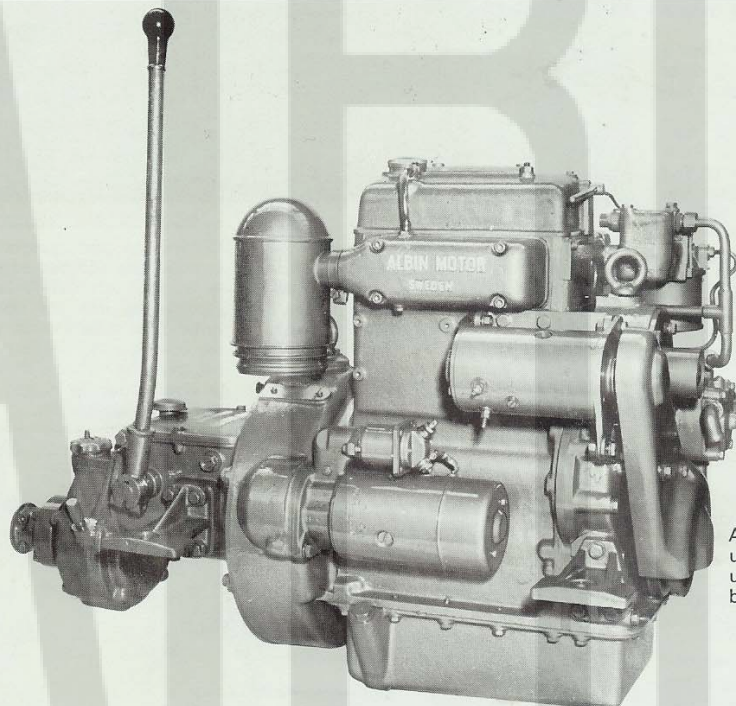

ALBIN type AD-2 in standaard uitvoering met 12 Volt elektrische uitrusting, keerkoppeling en ingebouwd vliegwiel.

TECHNISCHE GEGEVENS

AD-2

Aantal cylinders	2
Werkwijze	4-tact
Vermogen SAE pk	20
Vermogen DIN pk	16
Bij een toerental per minuut van	2200
Boring x slag mm	90 x 82
Cylinderinhoud cc	1044
Cylinderinhoud c.inch	63,7
Compressieverhouding	17,5 : 1
Verbrandingssysteem (inspuiting)	direct
Afmetingen standaard 3-blads propeller:	Ø x spoed	330 x 180
voor motor zonder vertraging (links)	mm	450 x 350
voor motor met vertraging 2 : 1 (rechts)	mm	510 x 380
Maximum inbouwhoek	10°
Gewicht	235 kg

Nevenstaande grafiek toont het draaimoment kg/m (1), het vermogen in pk (2) en het brandstofverbruik in g/pkh (3).

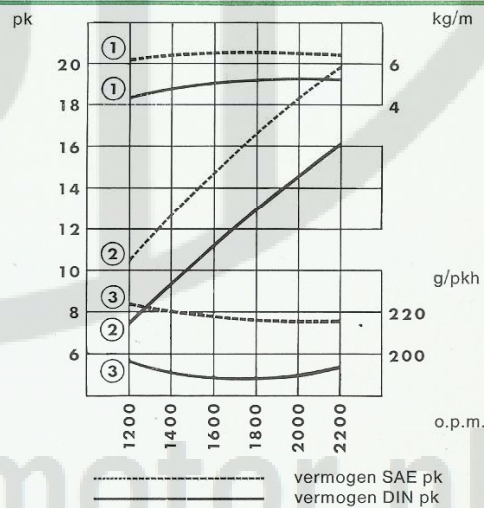

HET **HART** VAN UW SCHIP MOET EEN **ALBIN** ZIJN

INTERESSANTE GEGEVENS VAN DE AD-2

ALBIN motor type AD-2 is een moderne „korte-slag“ scheepsdieselmotor, die in verhouding tot zijn vermogen van 20 pk zeer compact en tegelijkertijd robuust van bouw is ontworpen. Het feit dat de motor kan worden geleverd voor directe aandrijving, zowel als met vertragingskoppeling 2:1 of 2,7:1 maakt de motor geschikt voor veel uiteenlopende typen boten. Aan dieselmotoren in reddingsboten worden hoge eisen gesteld. ALBIN diesel type AD-2 voldoet aan alle eisen en is dan ook officieel als reddingsbootmotor goedgekeurd door o.a. Lloyd's Register of Shipping. Enkele voordelen van de ALBIN type AD-2 zijn:

- Het gemakkelijk starten in koude toestand alsmede het lage brandstofverbruik, beide te danken aan de directe insputing.
- Door het zeer lage brandstofverbruik vrijwel geen smeerolieverdunding door optimale verbranding en daardoor langere levensduur.
- De mogelijkheid de 12 Volt 90 Watt dynamo in de elektrisch startende uitvoering te verwisselen voor een 12 Volt 490 Watt alternator. Het voordeel van een alternator is dat deze ook bij laag toerental de accu snel oplaadt.
- Smering van motor en keerkoppeling onder druk via een verwisselbaar „full-flow“ oliefilter en ingebouwde reductieklep.
- Door de korte zuiger slag en de volledig met contragewichten uitgebalan- ceerde krukas zijn de trillingen tot een minimum teruggebracht.
- Een centrifugaal reguleerder houdt het toerental van de motor constant indien de belasting wegvalt of plotseling ingeschakeld wordt.
- In de standaarduitvoering wordt de motor geleverd met een decompressie- handle en een zich aan de voorzijde van de motor bevindende verhoogde handstart-inrichting. Als extra kan de motor worden voorzien van een extra handstart-inrichting aan de achterzijde (zie tekening).
- De brandstofpomp is voorzien van een opvoerpomp met een zuighoogte van 1,5 meter waardoor de tank lager dan de motor geplaatst kan worden.
- De temperatuur van het koelwater wordt automatisch geregeld. De koelwaterpomp heeft rubber schoepen, welke ongevoelig zijn voor harde voorwerpen. De pomp wordt door water gesmeerd en behoeft dus geen onderhoud.
- De motor is voorzien van een automatische lenspomp welke eveneens geen onderhoud behoeft.
- Het vliegwiel is geheel ingebouwd en de motor is waterdicht. In de uitvoering als reddingsbootmotor kan de motor geheel onder water draaien.

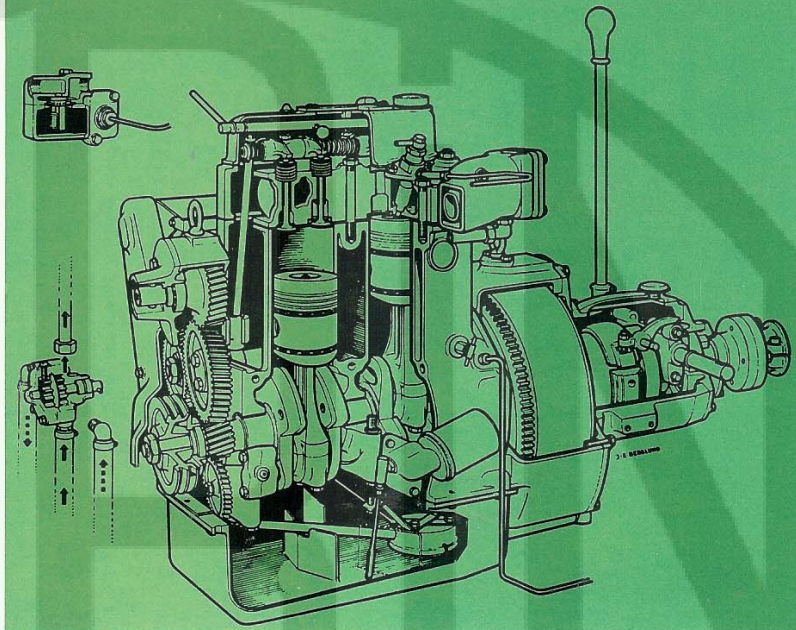

DIVERSE UITVOERINGEN

Voor kleine schepen komt de motor met directe aandrijving in aanmerking. Voor zware motorschepen tot 10 meter en zeilschepen tot 13 meter dient de motor te worden uitgerust met vertragingskoppeling. Door zijn gunstig koppel kan de motor in de diverse uitvoeringen propellers aandrijven met een diameter van 33 tot 51 cm.

INBOUWBENODIGDHEDEN

Wij hebben ons gespecialiseerd in de vervaardiging van alle benodigdheden voor de inbouw van ALBIN bootmotoren. Met uitzondering van de schroefinstallatie, welke naar maat wordt vervaardigd, kan een complete set inbouwbenodigdheden of een gedeelte hiervan uit voorraad worden geleverd. Voor de prijzen gelieve men de prijslijst te raadplegen.

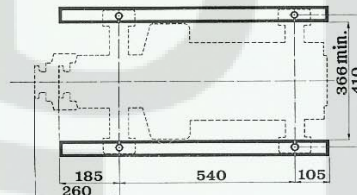
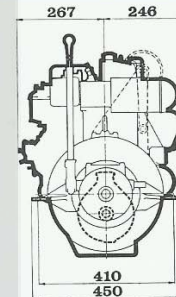
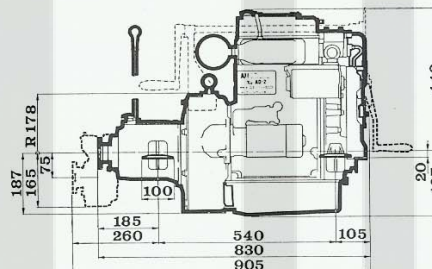

RUBBER MONTAGE

Door eenvoudig verwisselbare motorsteunen kan dezelfde fundatie worden gebruikt voor vaste montage zowel als voor rubber montage zonder de hoogte te beïnvloeden.

ALBIN MOTOR AB

KRISTINEHAMN - ZWEDEN

ALBIN NEDERLAND NV

HOGWEYSELAAN 93 - POSTBUS 80
WEESP 02940-4911 NA 18.00 UUR
02940-3681 EN 020-730397

